

## SD-1009

### 移動・連結が容易で使い勝手◎

上部のガラス面が多く、商品を見やすい設計です。



- ・プッシュ式のスライドガラス扉（4枚）で、商品の取出しが容易に。
- ・ケース側面（4面）上部がガラス、庫内の商品が見やすく。
- ・両側スライド扉で、商品取り出しがラクラク。
- ・キャスター付きで、移動が容易。催事用途にも最適です。

そんな特長を誇るエプタ社の協力を得て製品化。置く場所を選ばないスタイリッシュなデザインです。

型式・モデル名	SD-1009WQE
外形寸法	1980×1020×930mm ディスプレイエリア1.5㎡
容量（NET）	1009ℓ / 615ℓ
冷媒	R290（自然冷媒）
対応温度帯	≤-18
消費電力	10Kwh/日
庫内照明	LED照明
電源	200V（単相）50-60Hz 500W

お問合せ：

03-5225-4150 株式会社サビオアンドテック

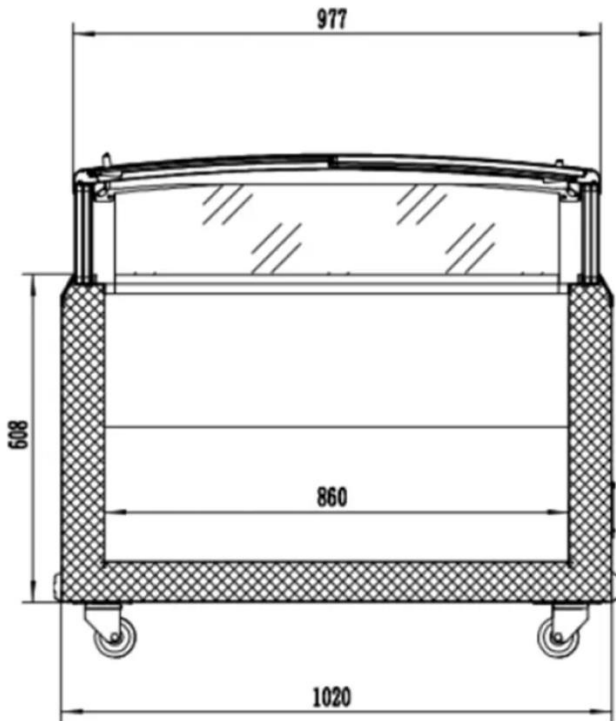
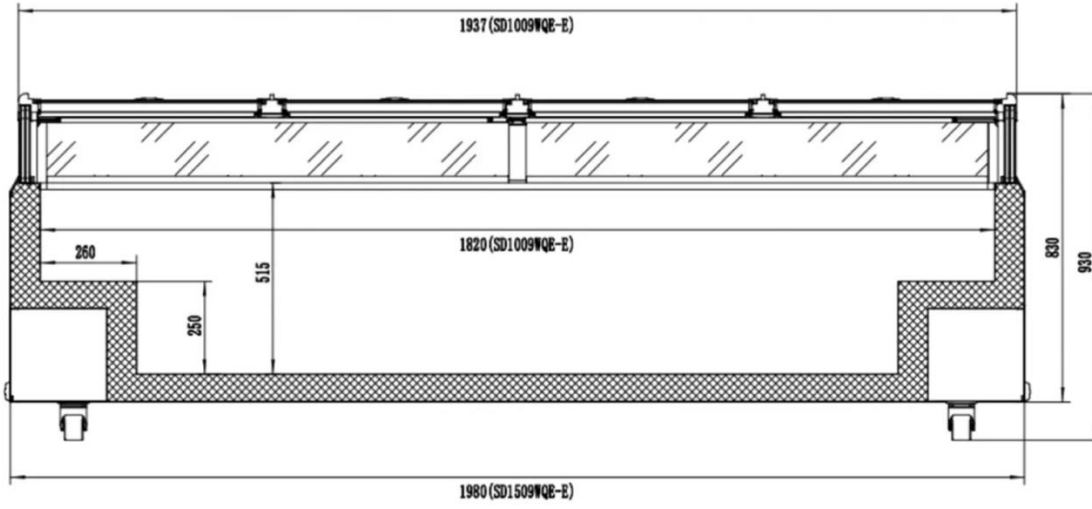

お問合せ：

03-5225-4150 株式会社サビオアンドテック